

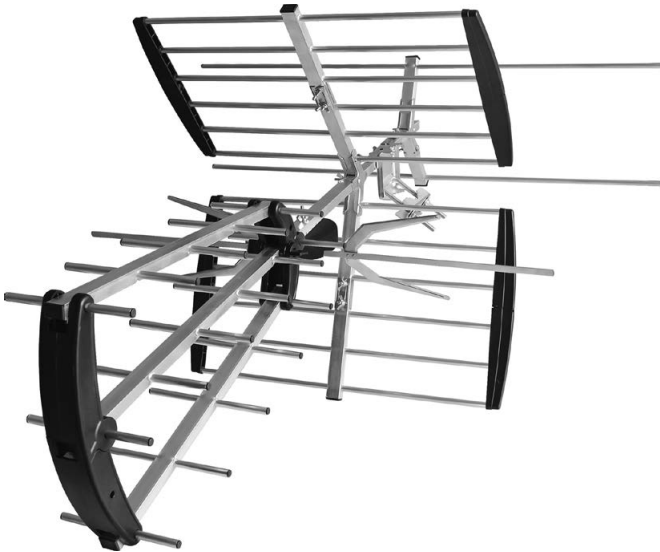

## Outdoor TV antenna with amplifier

- Antena TV zewnętrzna ze wzmacniaczem
- Venkovní TV anténa se zesilovačem
- Vonkajšia TV anténa so zosilňovačom
- Lauko TV antena su stiprintuvu
- Āra TV antena ar pastiprinātāju
- Välis TV antenn koos võimendiga
- Outdoor-TV-Antenne mit Verstärker
- Kültéri TV antenna erõsítõvel
- Antena TV de exterior cu amplificator
- Zunanja TV antena z ojačevalcem
- Внешна ТВ антена с усилвател
- Vanjska TV antena sa pojačalom
- Зовнішня телевізійна антена з підсилювачем
- Κεραία τηλεόρασης εξωτερικός χάρου με ενισχυτή
- გარე ტელევიზორის ანტენა გამაძლიერებლით



**HN63NWZ**



MUX-1

MUX-2

MUX-3

MUX-6

MUX-8

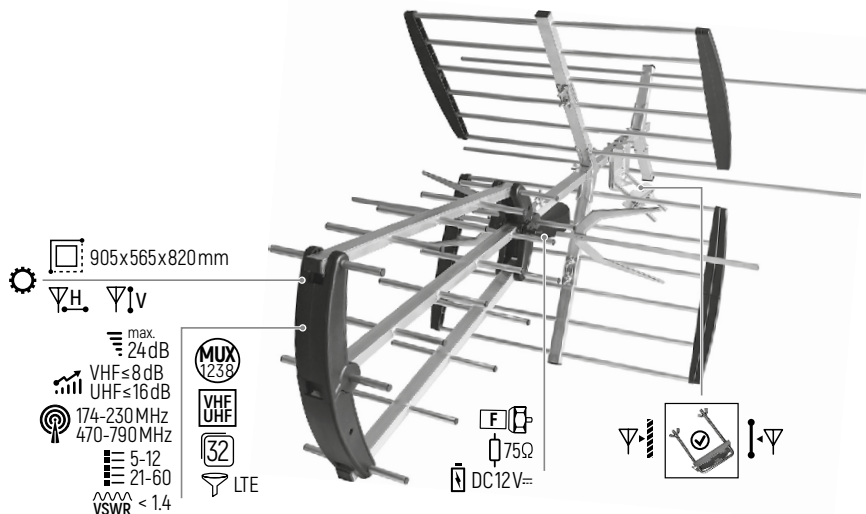

## Safety instructions

EN

1. User's manual is a part of the product and it should be stored with the device.
2. Before use read the user's manual and check the technical specification of the device and strictly obey it.
3. Operating the unit contrary to the instruction manual and its purpose may cause damage to the unit, fire, electric shock or other hazards to the user.
4. The manufacturer is not liable for any damages to persons or property caused by improper use, contrary to its intended purpose, the technical specifications or the user's manual.
5. Before use check if the device or any of its components is not damaged. Do not use damaged product.
6. Do not open, disassemble or modify the device. All repairs may only be made by an authorized service center.
7. The device is intended for indoor and outdoor use. The degree of protection of the device is IP44.
8. The device should be protected against: dropping and shaking - high and low temperatures - direct sunlight - chemicals and other factors that could affect the device and its operation.
9. The device should be cleaned with a dry and soft cloth. Do not use abrasive powders, alcohol, solvents, or other strong detergents.
10. Product is not a toy. The device and packaging must be kept out of the reach of children and animals.

## Warranty

The warranty terms are available at <http://www.dpm.eu/gwarancja>.

## Warunki dotyczące bezpieczeństwa

PL

1. Instrukcja obsługi jest integralną częścią produktu i należy ją przechowywać wraz z urządzeniem.
2. Przed rozpoczęciem korzystania z urządzenia należy zapoznać się z instrukcją obsługi oraz specyfikacją techniczną urządzenia oraz bezwzględnie jej przestrzegać.
3. Użytkowanie urządzenia niezgodnie z instrukcją obsługi oraz jego przeznaczeniem może spowodować uszkodzenie urządzenia, pożar, porażenie prądem lub inne niebezpieczeństwa dla użytkownika.
4. Producent nie ponosi odpowiedzialności za uszkodzenia mienia lub ciała mogące powstać w wyniku użytkowania urządzenia niezgodnie z jego przeznaczeniem, specyfikacją techniczną oraz instrukcją obsługi.
5. Przed rozpoczęciem użytkowania urządzenia należy sprawdzić czy urządzenie lub jakikolwiek jego element nie są uszkodzone. Nie należy używać uszkodzonego urządzenia.

6. Nie należy otwierać, rozkręcać lub modyfikować urządzenia. Wszelkich napraw może dokonywać jedynie autoryzowany punkt serwisowy.
7. Urządzenie przeznaczone jest do użytku wewnątrz i na zewnątrz pomieszczeń. Stopień ochrony urządzenia wynosi IP44.
8. Urządzenie należy chronić przed: upuszczeniem i wstrząsem - wysokimi i niskimi temperaturami - bezpośrednim promieniowaniem słonecznym - działaniem substancji chemicznych oraz innymi czynnikami mogącymi negatywnie wpłynąć na urządzenie oraz jego funkcjonowanie.
9. Urządzenie należy czyścić suchą i miękką szmatką. Do czyszczenia nie należy stosować proszków do szorowania, alkoholu, rozpuszczalników lub innych silnych detergentów.
10. Produkt nie jest zabawką. Urządzenie i opakowanie należy przechowywać w miejscu niedostępnym dla dzieci i zwierząt.

## Gwarancja

Warunki gwarancji zamieszczone są na stronie: <http://www.dpm.eu/gwarancja>.

## Podmínky bezpečného používání

CZ

1. Návod na obsluhu je neodlučiteľnou súčasťou výrobku a je nutno jej uchovávať spolu se zařízením.
2. Před zahájením používání zařízení je nutno se seznámit s návodem na obsluhu a s technickou specifikací zařízení a bezpodmínečně je dodržovat.
3. Používání zařízení v rozporu s návodem na obsluhu a v rozporu s jeho určením může způsobit poškození zařízení, požár, zášah elektrickým proudem nebo i jiná nebezpečí pro uživatele.
4. Výrobce nenes zodpovednosť za poškodení majetku nebo těla, která mohou vzniknout v důsledku používání zařízení v rozporu s jeho určením, technickou specifikací a návodem na použití.
5. Před zahájením používání je nutno zkontrolovat, zda zařízení nebo jakkoliv jeho část nejsou poškozeny. Poškozené zařízení se nesmí používat.
6. Nesmí se otvírat, rozkládat na součásti nebo upravovat zařízení. Jakékoliv opravy může provádět pouze autorizovaný servis.
7. Zařízení je určeno pro vnitřní i venkovní použití. Stupeň krytí zařízení je IP44.
8. Zařízení je nutno chránit před: úpadkem a otřesy - vysokými a nízkými teplotami - přímým slunečním zářením - působením chemických látek a jinými faktory, které by mohly negativně ovlivnit zařízení a jeho fungování.

9. Zariadenie je nutno čistiť pomocou suchého a mäkkého hadičku. K čisteniu se nemesjí používať čistiace prášky, alkohol, rozpúšťadlá alebo jiné silné detergenty.
10. Tento výrobok není hračka. Zariadenie a obal je nutné uchovávať na mieste nedostupném pro děti a zvířata.

#### Zárúka

Podmienky záruky naleznete na adrese: <http://www.dpm.eu/gwarancia>.

#### Podmienky bezpečného používania

SK

- Návod na použitie je neoddeliteľnou súčasťou výrobu a musí byť uložený spolu so zariadením.
- Pred použitím prístroja si prečítajte návod a technickú špecifikáciu prístroja a dôsledne ich dodržiavajte.
- Používanie zariadenia v rozpore s návodom na použitie a jeho zamýšľané použitie môže spôsobiť poškodenie zariadenia, požiar, zážeh elektrickým prúdom alebo iné nebezpečenstvo pre používateľa.
- Vyrobcu zodpovedá za žiadne škody na majetku alebo tele, ktoré môžu vzniknúť v dôsledku používania zariadenia v rozpore s jeho určením, technická špecifikácia a návod na použitie.
- Pred použitím zariadenia skontrolujte, či nie je zariadenie alebo niektorý z jeho prvkov poškodený. Nepoužívajte poškodené zariadenie.
- Zariadenie neovrhajte, nerozoberajte ani nenapravujte. Akékoľvek opravy môže vykonávať iba autorizovaný servis.
- Zariadenie je určené na viditeľnú a najvyššiu úroveň. Stupeň krytia zariadenia je IP44.
- Chráňte zariadenie pred pádom a nárazom - vysokými a nízkymi teplotami - priamym slnečným žiarením - chemikáliami a inými faktormi ktoré môžu nepriamo ovplyvniť zariadenie a jeho prevádzku.
- Zariadenie čistite suchou a mäkkou hadičkou. Na čistenie nepoužívajte čistiace prášky, alkohol, rozpúšťadlá alebo jiné silné čistiace prostriedky.
- Výrobok nie je hračka. Zariadenie a jeho obal by sa mali uchovávať mimo dosahu detí a zvierat.

#### Zárúka

Záručné podmienky sú dostupné na webovej stránke: <http://www.dpm.eu/gwarancia>.

#### Vartotojo instrukcija

LT

- Naudojimo instrukcija yra neatskiriama gamintojo dalis ir turi būti saugoma kartu su prietaisu.
- Prieš naudodamiesi prietaisu, perskaitykite prietaiso naudojimo instrukciją ir techninę specifikaciją ir laikykitės jos reikalavimų.
- Šio prietaiso naudojimas ne pagal naudojimo instrukciją gali pakenkti prietaisui, sukelti gaisrą, elektros įskrovą ar kitus naudotojų galimus pavojus.
- Gaminioje neatsako už bet kokią žalą turint ar įstaigai, kuri gali atsirasti dėl prietaiso netinkamo naudojimo nepaisant jo numatymo, nesilaikant techninių specifikacijų ir naudojimo instrukcijų.
- Prieš naudodami prietaisą įsitikinkite, kad prietaisas ar bet kuris jo komponentas nėra sugadintas. Nenaudokite sugadintos įrangos.
- Neatidarykite, neardykite, nemodyfikuoite įrenginio. Visus remontus gali atlikti tik įgaitos aptarnavimo centras.
- Prietaisas skirtas naudoti viduje ir lauke. Prietaiso apsaugos laipsnis yra IP44.
- Saugokite prietaisą nuo nukritimo ir purtyto - aukšto ir žemo temperatūrai - tiesioginio saulės spinduliu - cheminių medžiagų poveikio ir kiti veiksniai, galintys neigiamai paveikti įrenginį ir jo veikimą.
- Valykite prietaisą sausa ir minkšta šluoste. Nenaudokite abrazyviųjų medžiagų, alkoholio, tirpiklių ar kitų stiprių ploviklių.
- Produktas nėra žaizdas. Laikykite prietaisą ir jo pakuotę vaikams ir gyvūnams nepasiekiamoje vietoje.

#### Garantija

Garantijos sąlygos pateikiamas adresu <http://www.dpm.eu/gwarancia>.

#### Drošības noteikumi

LV

- Lietošanas instrukcija ir neatņemama izstrādājuma sastāvdaļa, un tā ir jāglabā kopā ar ierīci.
- Pirms ierīces lietošanas izlasiet lietošanas instrukciju un ierīces tehnisko specifikāciju un stingri ievērojiet tās.
- Ierīces lietošana pretēji lietošanas pamācībai un tās paredzētajam lietojumam var izraisīt ierīces bojājumus, aizdegšanos, elektriskās strāvas triecienus vai citas briesmas lietojot.
- Ražotājs nav atbildīgs par iapašuma bojājumiem vai miesas bojājumiem, kas var notiekt, lietojot ierīci pretēji tās paredzētajam lietojumam, tehniskajai specifikācijai un lietošanas instrukcijai.
- Pirms ierīces lietošanas pārbaudiet, vai ierīce vai kāds no tās elementiem nav bojāts. Neizmantojiet bojātu ierīci.
- Neatveriet, neizjauciet un nepārveidojiet ierīci. Jebkāds remontdarbs drīkst veikt tikai pilnvarots servisa centrs.
- Ierīce ir paredzēta lietošanai iekštelpās un ārā. Ierīces aizsardzības līmenis ir IP44.
- Ierīci jābūt aizsargātai pret nokrišanu un triecieniem - augstu un zemu temperatūru - tiesiem saules stariem - ķīmiskām vielām - un citiem faktoriem, kas var negatīvi ietekmēt ierīci un tās darbību.
- Notīriet ierīci ar sausu un mīkstu drāniņu. Tīrīšanai neizmantojiet tīrīšanas pulverus, spirtu, šķīdinātājus vai citus spēcīgus mazgāšanas līdzekļus.
- Prece nav rotlielā. Glabājiet ierīci un iepakojumu bērniem un mājdzīvniekiem nepieejamā vietā.

#### Garantija

Garantijas nosacījumi ir pieejami: <http://www.dpm.eu/gwarancia>.

#### Ohutustingimused

EE

- Kasutusjuhend on toote lahutamatu osa ja seda tuleb seadmega kaasas hoida.
- Enne seadme kasutamist lugege läbi kasutusjuhend ja seadme tehnilise kirjelduse ning järgite neid rangeid nõudeid.
- Seadme kasutamise vastupidised kasutusjuhendile ja selle shiiparasele kasutamisele võib põhjustada seadme kahjustusi, tulekahju, elektrilöögi või muud ohte kasutajale.
- Tootja ei vastuta varakahju või kehavigastuste eest, mis võivad tekkida seadme kasutamise tagajärjel, mis on vastusoleu selle kasutusotstarbe, tehnilise kirjelduse ja kasutusjuhendiaga.
- Enne seadme kasutamist kontrollige, et seade või mõni selle element ei oleks kahjustatud. Ärge kasutage kahjustatud seadet.
- Ärge avage, võtke lahti ega muutke seadet. Remonti võib teha ainult volitatud teeninduskeskus.

- Seade on mõeldud kasutamiseks sise- ja välitingimustes. Seadme kaitsesead on IP44.
- Seadet tuleb kaitsa: kukkumise ja põrutuste eest - kõrge ja madala temperatuuri eest - otsese päikesevalguse eest - keemiliste ainetega - ja muude tegurite eest, mis võivad seadet ja selle talitlust negatiivselt mõjutada.
- Puhastage seadet kuiva ja pehme lapiga. Ärge kasutage puhastamiseks küürimispulbreid, alkoholi, lahusteid ega muid tugevamaid puhasustvahendeid.
- Toode ei ole mürgisai. Hoidke seade ja pakend lastele ja lemmikloomadele kättesaamatus kohas.

#### Garantii

Garantii tingimused on saadaval aadressil: <http://www.dpm.eu/gwarancia>.

#### Biztonsági feltételek

HU

- A használati útmutató a termék szerves részét képezi, és a készülékkel együtt kell tartani.
- A készülék használatá előtt olvassa el a használati útmutatót és a készülék műszaki jellemzőit, és azokat szigorúan tartsa be.
- A készülék használati utasítással és rendeltetés szerű használatával ellentétben használata a készülék károsodását, tüzet, áramütést vagy egyéb veszélyeket okozhat a felhasználó számára.
- A gyártó nem vállal felelősséget az olyan anyagi károkért vagy személyi sérülésekért, amelyek a készülék rendeltetés szerű használatának, műszaki jellemzőinek és használati útmutatójának nem megfelelő használatából erednek.
- A készülék használatá előtt ellenőrizze, hogy a készülék vagy annak bármely eleme nem sérült-e. Ne használjon sérült készüléket.
- Ne nyissa fel, ne szerelje szét és ne módosítsa a készüléket. Bármilyen javítást csak hivatalos szervizközpont végezhet.
- A készülék beltéri és kültéri használatra készült. A készülék védettsége IP44.
- A készülék véden kell a közveték ellen: lejtés és ütés - magas és alacsony hőmérséklet - közvetlen napfény - vegyi anyagok - és egyéb olyan tényezők, amelyek hátrányosan befolyásolhatják a készüléket és annak működését.
- Tisztítsa meg a készüléket egy száraz és puha ruhával. Ne használjon súrolóport, alkoholt, oldószer vagy más erős tisztítószert a tisztításhoz.
- A termék nem játék. A készüléket és a csomagolást tartsa távol gyermekektől és háziállatoktól.

#### Garancia

A garanciális feltételek a következő címen érhetőek el: <http://www.dpm.eu/gwarancia>.

#### Sicherheits Hinweise für den Gebrauch

DE

- Die Bedienungsanleitung ist Bestandteil des Produktes und muss zusammen mit dem Gerät aufbewahrt werden.
- Lesen Sie vor Inbetriebnahme des Gerätes die Bedienungsanleitung und die technische Spezifikation des Gerätes und beachten Sie die dortigen Vorgaben.
- Bei nicht bestimmungsgemäßem Gebrauch und bei Nutzung des Gerätes entgegen den Vorgaben der Bedienungsanleitung kann es zu Schäden am Gerät, Brand, elektrischem Schlag oder anderen Gefahren für den Benutzer kommen.
- Der Hersteller haftet nicht für Schäden an Eigentum oder Körper, wenn das Gerät bestimmungswidrig bzw. entgegen den Vorgaben der technischen Spezifikationen und der Bedienungsanleitung gebraucht wurde.
- Bevor Sie das Gerät in Betrieb nehmen, müssen Sie prüfen, ob das Gerät oder Teile davon nicht beschädigt sind. Ein defektes Gerät darf nicht benutzt werden.
- Gerät nicht öffnen, auseinander schrauben oder umbauen. Alle Reparaturen dürfen nur von einer autorisierten Servicestelle durchgeführt werden.
- Das Gerät ist für den Innen- und Außenbereich des Raumes bestimmt. Die Schutzklasse des Geräts ist IP44.
- Schützen Sie das Gerät vor: Stürzen und Erschütterungen - hohen und niedrigen Temperaturen - direkter Sonneneinstrahlung - Einwirkung von Chemikalien - und anderen Faktoren, die das Gerät und seine Funktion beeinträchtigen können.
- Reinigen Sie das Gerät mit einem trockenen und weichen Tuch. Verwenden Sie für die Reinigung keine Scheuermittel, Alkohol, Lösungsmittel oder andere starke Reinigungsmittel.
- Das Produkt ist kein Spielzeug. Das Gerät und seine Verpackung sollten außerhalb der Reichweite von Kindern und Tieren aufbewahrt werden.

#### Gewährleistung

Die Garantiebedingungen finden Sie unter: <http://www.dpm.eu/gwarancia>.

#### Condiții de siguranță

RO | MD

- Manualul de instrucțiuni este parte integrată a produsului și trebuie păstrat împreună cu dispozitivul.
- Înainte de a utiliza dispozitivul, citiți manualul de instrucțiuni și specificațiile tehnice ale dispozitivului și respectați-le cu strictețe.
- Folosirea dispozitivului contrar manualului de instrucțiuni și utilizarea prevăzută poate provoca deteriorarea dispozitivului, incendiu, soc electric sau alte pericole pentru utilizator.
- Producătorul nu este responsabil pentru daune materiale sau vătămări corporale care pot apărea ca urmare a utilizării dispozitivului contrar utilizării prevăzute, specificațiilor tehnice și manualului de utilizare.
- Înainte de a utiliza dispozitivul, verificați dacă dispozitivul sau oricare dintre elementele sale nu sunt deteriorate. Nu utilizați un dispozitiv deteriorat.
- Nu deschideți, dezasamblați sau modificați dispozitivul. Orice reparație poate fi efectuată numai de către un centru de service autorizat.
- Dispozitivul este destinat utilizării în interior și în exterior. Gradul de protecție al dispozitivului este IP44.
- Dispozitivul trebuie protejat împotriva: căderii și șocurilor - temperaturi ridicate și scăzute - lumina directă a soarelui - substanțe chimice - și alți factori care pot afecta negativ dispozitivul și funcționarea acestuia.
- Curățați dispozitivul cu o cârpă uscată și moale. Nu folosiți praf de curățat, alcool, solvenți sau alți detergenți puternici pentru curățare.
- Produsul nu este o jucărie. Nu lăsați dispozitivul și ambalajul la îndemâna copiilor și a animalelor de companie.

# Outdoor TV antenna with amplifier

## Гарантія

Кондиції для гарантії є доступні за: <http://www.dpm.eu/gwarancja>.

## Varnostni pogoji

SI

- Navodila za uporabo so sestavni del izdelka in jih je treba hraniti skupaj z napravo.
- Prod uporabe naprave preberite navodila za uporabo in tehnične specifikacije naprave ter jih dosledno upoštevajte.
- Uporaba naprave v nasprotju z navodili za uporabo in predvideno uporabo lahko povzroči poškodbo naprave, požar, električni udar ali druge nevarnosti za uporabnika.
- Proizvajalec in odgovoren za materialno škodo ali telesne poškodbe, ki bi lahko nastale zaradi uporabe naprave v nasprotju z namenom uporabe, tehničnimi specifikacijami in navodili za uporabo.
- Pred uporabo naprave preverite, da naprava ali njeni elementi niso poškodovani. Ne uporabljajte poškodovane naprave.
- Naprave ne odpirajte, razstavljajte ali spreminjajte. Morebitna popravila lahko opravi samo pooblaščen servis.
- Naprava je namenjena za notranjo in zunanjo uporabo. Stopnja zaščite naprave je IP44.
- Napravo zaščitite pred: padci in udarci - visokimi in nizkimi temperaturami - neposredno sončno svetlobo - kemičnimi snovmi - in drugimi dejavniki, ki lahko negativno vplivajo na napravo in njeno delovanje.
- Napravo očistite s suho in mehko krpo. Za čiščenje ne uporabljajte čistilnih pršakov, alkohola, topil ali drugih močnih detergentov.
- Izdelek ni igrača. Napravo in embalažo hranite izven dosega otrok in hišnih ljubljenčkov.

## Гаранција

Гаранциjski pogoji so na voljo na: <http://www.dpm.eu/gwarancja>.

## Условия за безопасност

BG

- Ръководството с инструкции е неразделна част от продукта и трябва да се съхранява заедно с устройството.
- Преди да използвате уреда, прочетете ръководството за употреба и техническата спецификация на уреда и ги спазвайте стриктно.
- Използването на устройството в противоречие с ръководството за употреба и предназначението му може да причини повреда на устройството, пожар, токов удар или други опасности за потребителя.
- Производителят не носи отговорност за имуществени или лични наранявания, които могат да възникнат в резултат на използване на устройството в противоречие с предназначението му, техническите спецификации и ръководството за потребителя.
- Преди да използвате устройството, проверете дали устройството или някой от елементите му не са повредени. Не използвайте повредено устройство.
- Не отваряйте, не разглобявайте и не модифицирайте устройството. Всички ремонти могат да се извършват само от авторизиран сервизен център.
- Устройството е предназначено за вътрешна и външна употреба. Степента на защита на устройството е IP44.
- Устройството трябва да бъде защитено от: изпускане и удар - високи и ниски температури - пряка слънчева светлина - химически вещества - и други фактори, които могат да повлияят неблагоприятно на устройството и неговото функциониране.
- Почистете устройството със суха и мека кърпа. Не използвайте почистващи прахове, алкохол, разтворители или други силни почистващи препарати за почистване.
- Продуктът не е играчка. Пазете устройството и опаковката далеч от деца и домашни любимци.

## Гаранция

Гаранционните условия са достъпни на: <http://www.dpm.eu/gwarancja>.

## Sigurnosni uvjeti

HR | RS | BA | ME

- Upute za uporabu sastavni su dio proizvoda i treba ih čuvati uz uređaj.
- Prije uporabe uređaja pročitate upute za uporabu i tehničke specifikacije uređaja te ih se strogo pridržavajte.
- Korištenje uređaja suprotno uputama za uporabu i njegovoj namjeni može uzrokovati oštećenje uređaja, požar, električni udar ili druge opasnosti za korisnika.
- Proizvođač nije odgovoran za štetu na imovini ili osobnu ozljedu koja može nastati kao posljedica korištenja uređaja suprotno njegovoj namjeni, tehničkim specifikacijama i uputama za uporabu.
- Prije uporabe uređaja provjerite da uređaj ili bilo koji njegov element nije oštećen. Nemojte koristiti oštećeni uređaj.
- Nemojte otvarati, rastavljati ili modificirati uređaj. Sve popravke smije obavljati samo ovlašten servis.
- Uređaj je namijenjen za unutarnji i vanjski uporabu. Stopnja zaštite uređaja je IP44.
- Uređaj treba zaštititi od: pada i udaraca - visokih i niskih temperatura - izravne sunčeve svjetlosti - kemijskih tvari - i drugih čimbenika koji mogu negativno utjecati na uređaj i njegov rad.
- Očistite uređaj suhom i mekom krpom. Nemojte koristiti prašak za ribanje, alkohol, otapala ili druge jake deterdžente za čišćenje.
- Proizvod nije igračka. Držite uređaj i ambalažu izvan dohvata djece i kućnih ljubimaca.

## Јамітї

Увїтї јамїства доступні су на: <http://www.dpm.eu/gwarancja>.

## Умови безпеки

UA

- Інструкція з експлуатації є невід'ємною частиною виробу і повинна зберігатися разом з пристроєм.
- Перед використанням пристрою ознайомтеся з інструкцією з експлуатації та технічними характеристиками пристрою та суворо їх дотримуйтеся.
- Використання пристрою всупереч інструкції з експлуатації та його призначення може призвести до пошкодження пристрою, пожежі, ураження електричним струмом або іншої небезпеки для користувача.
- Виробник не несе відповідальності за пошкодження майна або особисті ушкодження, які можуть виникнути в результаті використання пристрою не за призначенням, технічними характеристиками та посібником користувача.

- Перед використанням пристрою переконайтеся, що пристрій або будь-які його елементи не пошкоджені. Не використовуйте пошкоджені пристрій.
- Не відкривайте, не розбирайте та не змінюйте пристрій. Будь-який ремонт може виконувати лише авторизований сервісний центр.
- Прилад призначений для внутрішнього та зовнішнього використання. Ступінь захисту пристрою IP44.
- Пристрій слід захищати від: падіння і ударів - високих і низьких температур - прямих сонячних променів - хімічних речовин - та інших факторів, які можуть негативно вплинути на пристрій і його функціонування.
- Очищайте пристрій сухою м'якою тканиною. Не використовуйте для чищення чистячі порошки, спирт, розчинники та інші сильні миючі засоби.
- Товар не є іграшкою. Тримайте пристрій та упаковку в недоступному для дітей та домашніх тварин місці.

## Гарантія

Умови гарантії доступні за адресою: <http://www.dpm.eu/gwarancja>.

## Όροι ασφαλείας

GR

- Το εγχειρίδιο χρήσης είναι αναπόσπαστο μέρος του προϊόντος και πρέπει να φυλάσσεται μαζί με τη συσκευή.
- Πριν από την έναρξη χρήσης της συσκευής, πρέπει να εξοικειωθείτε με το εγχειρίδιο χρήσης και τις τεχνικές προδιαγραφές της συσκευής και να τις τηρείτε αυστηρά.
- Η χρήση της συσκευής μίση αφύπνιση με το εγχειρίδιο χρήσης και τον προορισμό της μπορεί να προκαλέσει ζημία στη συσκευή, πυρκαγιά, ηλεκτροπληξία ή άλλου είδους κινδύνους για τον χρήστη.
- Ο κατασκευαστής δεν φέρει ευθύνη για ζημιές στην περιουσία ή το σώμα που μπορεί να προκύψουν από τη χρήση της συσκευής μίση αφύπνιση με τον προορισμό, τις τεχνικές προδιαγραφές και το εγχειρίδιο χρήσης.
- Πριν από την έναρξη χρήσης της συσκευής, ελέγξτε εάν η συσκευή ή οποιοδήποτε μέρος της δεν έχει υποστεί ζημία. Μην χρησιμοποιείτε τη συσκευή αν είναι καταστραμμένη.
- Μην ανοίγετε, μην αποσυναρμολογείτε ή μην τροποποιείτε τη συσκευή. Οι επισκευές πρέπει να πραγματοποιούνται μόνο από εξουσιοδοτημένο σέρβις.
- Η συσκευή προορίζεται για χρήση σε εσωτερικούς και εξωτερικούς χώρους. Ο βαθμός προστασίας της συσκευής είναι IP44.
- Πρέπει να προστατεύεται η συσκευή από πτώσεις και κραδασμούς, υψηλές και χαμηλές θερμοκρασίες, άμεση ηλιακή ακτινοβολία, επίθεση χημικών ουσιών και άλλων παραγόντων που μπορεί να επηρεάσουν αρνητικά τη συσκευή και τη λειτουργία της.
- Η συσκευή πρέπει να καθαρίζεται με ξηρό και μαλακό πανί. Μην χρησιμοποιείτε σκόνες για τριψύκη, αλάτι, διαλύτες ή άλλα δραστικά καθαριστικά για τον καθαρισμό.
- Το προϊόν δεν είναι παιγνίδι. Η συσκευή και η συσκευασία πρέπει να φυλάσσονται σε μέρος μη προσβάσιμο από παιδιά και ζώα.

## Εγγύηση

Όροι εγγύησης είναι διαθέσιμα στη διεύθυνση: <http://www.dpm.eu/gwarancja>

## უსაფრთხოების პირობები

GE

- ინსტრუქცია მონტაჟის განუხრცილ ნაწილია და უნდა იყოს შენახული პროდუქტთან ერთად.
- მონტაჟის განუხრცილ მასალათგებ და არაუშვებს შესაბამისი მან.
- მონტაჟის განუხრცილ უკუგაგრეთვლია ინსტრუქციის და მისი განუხრცილ მინაწინ ნარმებით, რის შედეგადა შეიძლება დარჩეს მონტაჟის დამრდება, ხანდაზმულობა, დედამანა ან სხვა რისკები მომზადებულსთვის.
- მზარმოებულმა არ განახლოს უფლება დამიანებები ან შენებები რომლებზე შეიძლება გამოწეროს პროდუქტის განუხრცილ და მისი მინაწინ ნარმების მისით, მისი ტექნიკური მონიტინგის და ინსტრუქციის ნარმოების ნარმოების წინაშე.
- მონტაჟის განუხრცილ დანებებზე, გადამამშენი, რომ მონტაჟილობა ან მისი ნებისმიერი ნაწილი არ არის დამიანებულ. არ გამოიყენოთ დამიანებულ მონტაჟილობა.
- არ განსთი, არ გადამიხეთ და არ შეუცვლოთ მონტაჟილობა. ყველა რეკამარტა შენახულდება მხოლოდ ავტორიზებულ სერვის ცენტრში.
- მონტაჟილობა განკუთვნილია შიდა და გარე განუხრცილსთვის. მონტაჟილობის დაცვის დონეა IP44.
- მონტაჟილობის დაცვის უნდა შეცვლით: დაფარვა და შეშენვობა, მაღალი და დაბალი ტემპერატურები, პირდაპირი მზის დაკარგვა, ქიმიური ელემენტების საქმე და სხვა ფაქტორები, რომლებზე შეიძლება არაერთად დაფარეს მონტაჟილობის და მისი ფუნქციონირების ნარმოები.
- მონტაჟილობა უნდა განმუხდეს მარტივი და ებრძვი დამორიბით. განმორიბით პოვიდური სახელი, ალკოჰოლი, გამრებიების ან სხვა ძლიერი გარუნებებით არ გამოიყენოთ.
- პროდუქტი არ არის საბავაში. მონტაჟილობა და მისი მინაწინ შენარუნებუა უნდა შეინახოთ მშობლისა და ცხოვრების მიერ დაუშვებულ ადგილებში.

## განმარტა

საგარანტიო პირობები ხელმისაწვდომია შემდეგ მისამართზე: <http://www.dpm.eu/gwarancja>.

Package contents · Zawartość opakowania · Obsah balení · Obsah balenia · Pakuotės turinys · Iepakojuma saturs · Pakendi sisu · Verpackungsinhalt · A csomag tartalma · Conținutul pachetului · Vsebina paketa · Съдържание на опаковката · Sadržaj paketa · Вміст упаковок · Περιεχόμενα συσκευασίας · პაკეტის შინაარსი

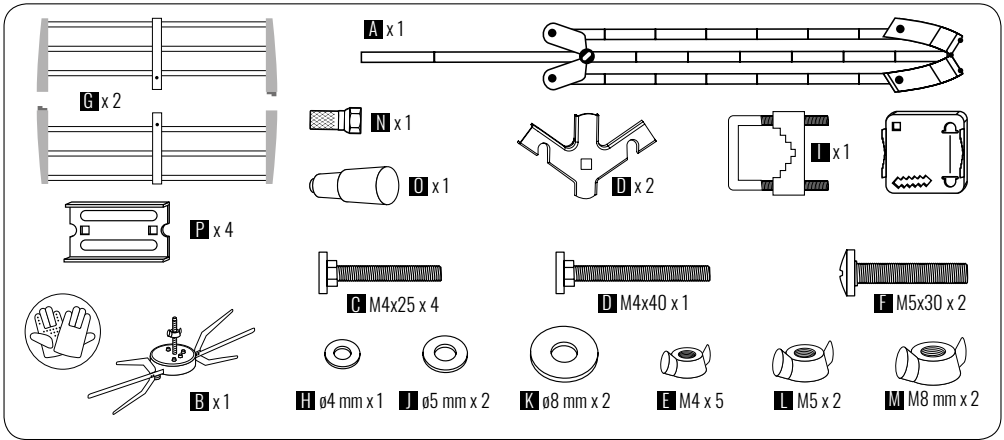

Installation · Montaż · Instalace · Instalácia · Montavimas · Uzstādīšana · Paigaldamine · Installation · Telepités · Instalare · Nameštitev · Инсталляция · Montaža · монтаж · Εγκατάσταση · ინსტალაცია

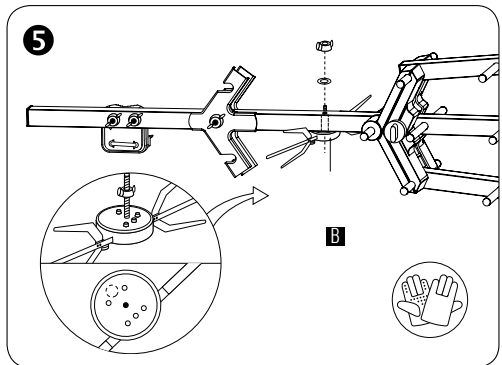
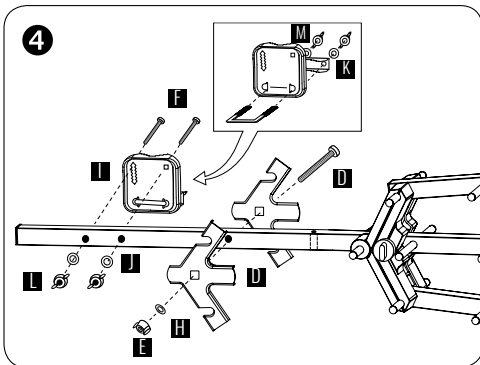
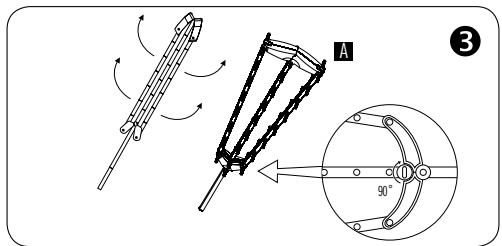
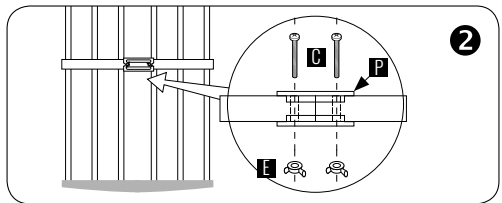
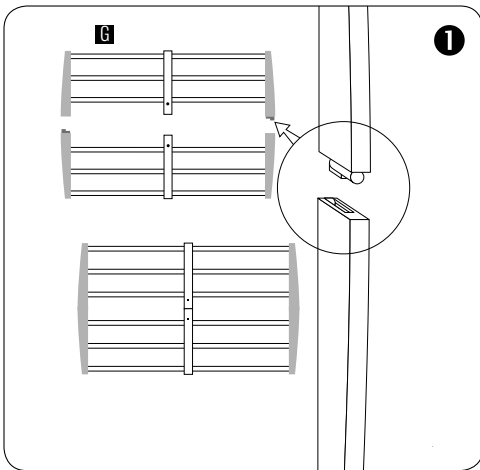

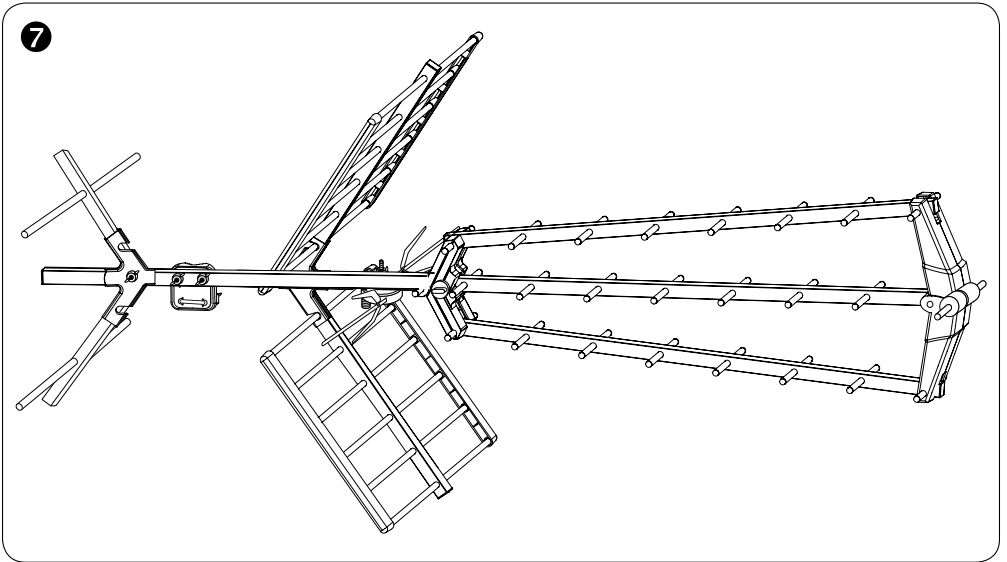
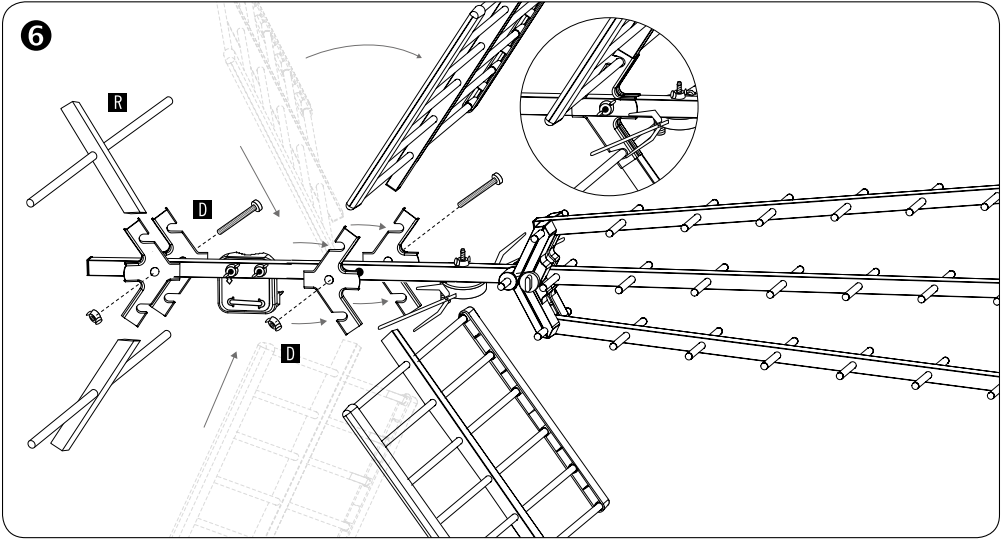



**EN** Hereby, DPMSolid Limited Sp. k. declares that the indoor TV antenna HG63NWZ is in compliance with Directive 2014/53/EU. The full text of the EU declaration of conformity is available at the following internet address: <https://www.dpm.eu/gwarancja>. **PL** DPMSolid Limited Sp. k. niniejszym oświadczają, że antena TV pokojowa HG63NWZ jest zgodna z dyrektywą 2014/53/UE. Pełny tekst deklaracji zgodności UE jest dostępny pod następującym adresem internetowym <https://www.dpm.eu/gwarancja>. **CZ** Tímto DPMSolid Limited Sp. k. prohlašuje, že vnitřní televizní anténa HG63NWZ je v souladu se směrnicí 2014/53/ES. Uplněné znění EU prohlášení o shodě je k dispozici na této internetové adrese: <https://www.dpm.eu/gwarancja>. **SK** DPMSolid Limited Sp. k. týmto vyhlasuje, že vnitorná TV anténa HG63NWZ je v súlade so smernicou 2014/53/UE. Uplnené vyhlásenie o zhode je k dispozícii na tejto internetovej adrese: <https://www.dpm.eu/gwarancja>. **LT** Šis DPMSolid Limited Sp. k. patvirtina, kad vidinė TV antena HG63NWZ atitinka Direktyvą 2014/53/ES. Visas ES atitikties deklaracijos tekstas prielaimas šiuo interneto adresu: <https://www.dpm.eu/gwarancja>. **LV** Ar šo DPMSolid Limited Sp. k. deklarē, ka iekšējai TV antēnai HG63NWZ atbilst Direktīvai 2014/53/ES. Pilns ES atbilstības deklarācijas teksts ir pieejams šādā internetā vietnē: <https://www.dpm.eu/gwarancja>. **EE** Käesolevaga deklaratsioon DPMSolid Limited Sp. k., et sisetelvisiooni antenn HG63NWZ vastab direktiivile 2014/53/EL nõuetele. EU vastavusdeklaratsiooni täielik tekst on kättesaadav järgmisel internetiaadressil: <https://www.dpm.eu/gwarancja>. **DE** Hiermit erklärt DPMSolid Limited Sp. k., dass Fernsehantenne im Innenbereich HG63NWZ der Richtlinie 2014/53/UE entspricht. Der vollständige Text der EU-Konformitätserklärung ist unter der folgenden Internetadresse verfügbar: <https://www.dpm.eu/gwarancja>. **HU** DPMSolid Limited Sp. k. igazolja, hogy a beltéri TV anténa HG63NWZ megfelel a 2014/53/UE irányelvnek. Az EU-megfelelőségi nyilatkozat teljes szövege elérhető a következő internetes címen: <https://www.dpm.eu/gwarancja>. **RO** | **MD** Prin prezenta, DPMSolid Limited Sp. k. declară ca antena TV de interior HG63NWZ este în conformitate cu Directiva 2014/53/UE. Textul integral al declarației UE de conformitate este disponibil la următoarea adresă internet: <https://www.dpm.eu/gwarancja>. **SI** DPMSolid Limited Sp. k. potrjuje, da je sobna TV antena HG63NWZ skladen z Direktivo 2014/53/EU. Celotno besedilo izjave EU o skladnosti je na voljo na naslednjem spletnem naslovu: [https://www.dpm.eu/gwarancja. \*\*BG\*\* С настоящото DPMSolid Limited Sp. k. декларира, че Стайна телевизионна антена HG63NWZ е в съответствие с Директива 2014/53/ЕС. Цялостният текст на ЕС декларацията за съответствие може да се намери на следния интернет адрес: <https://www.dpm.eu/gwarancja>. \*\*HR\*\* | \*\*RS\*\* | \*\*BA\*\* | \*\*ME\*\* DPMSolid Limited Sp. k. ovime izjavljujemo da je sobna TV antena HG63NWZ u skladu s Direktivom 2014/53/EU. Cjeloviti tekst EU izjave o skladnosti dostupan je na sledećoj internetskoj adresi: <https://www.dpm.eu/gwarancja>. \*\*UA\*\* DPMSolid Limited Sp. k. застерігає, що кімнатна телевiзiйна антена HG63NWZ вiдповiдає Директивi 2014/53/UE. Повний текст Декларацiї вiдповiдносци ЄС доступний за такою ж веб-адресою: <https://www.dpm.eu/gwarancja>. \*\*GR\*\* DPMSolid Limited Sp. k. δηλώνει ότι η εσωτερική κεραιά τηλεόρασης HG63NWZ συμμορφώνεται με την Οδηγία 2014/53/ΕΕ. Το πλήρες κείμενο της δηλώσεως συμμορφώσεως ΕΕ διατίθεται στην ακόλουθη διεύθυνση Διαδικτύου <https://www.dpm.eu/gwarancja>. \*\*GE\*\* DPMSolid Limited Sp. k. აცხადებს, რომ HG63NWZ შიდა ტელევიზიონის ანტენა შეესაბამება 2014/53/UE დირექტივას. ევროკავშირის შესაბამისობის დეკლარაციის სრული ტექსტი ხელმისაწვდომია შემდეგ ინტერნეტ მისამართზე <https://www.dpm.eu/gwarancja>.](https://www.dpm.eu/gwarancja)



Made in China for • Wyprodukowano w Chinach dla • Vyrobeno v Číně pro • Vyrobené v Číne pre • Pagaminta Kinijoje, skirta • Ražots Ķīnā priekš • Valmistatud Hiinas • Hergestellt in China für • Kinában készült • Fabricat în China pentru • Izdelano na Kitajskem za • Произведено в Китае для • Произведено в Кини за • Зроблено в Китаї для • Κατασκευάστηκε στην Κίνα για • დამზადებულია ჩინეთში ამისთვის:  
**DPMSolid Limited Sp. k., ul. Harcerska 34, 64-600 Kowanków • tel. +48 61 29 65 470 • [www.dpm.eu](http://www.dpm.eu) • [info@dpm.eu](mailto:info@dpm.eu)**

 **EN** Please refer to the local collection and segregation rules for electrical and electronic equipment. Observe the regulations and do not dispose electrical and electronic equipment with consumer waste. Proper disposal of used products helps to reduce their harmful effects on the environment and human health. **PL** Należy zapoznać się z lokalnymi zasadami zbiórki i segregacji sprzętu elektrycznego i elektronicznego, należy przestrzegać przepisów i nie wyrzucać zużytych produktów elektrycznych wraz z normalnymi odpadami gospodarstwa domowego. Prawidłowe składowanie zużytych produktów pomaga ograniczyć ich szkodliwy wpływ na środowisko naturalne i zdrowie ludzi. **CZ** Seznamte se s místními pravidly sběru a třídění elektrických a elektronických zařízení. Dodržujte tyto předpisy a nevyhazujte opotřebované elektrické výrobky spolu s normálními komunálními odpady. Správné skladování opotřebovaných výrobků pomáhá omezit jejich škodlivý vliv na přírodní prostředí a lidské zdraví. **SK** Informujte sa o miestnych pravidlách zberu a triedenia elektrických a elektronických zariadení. Dodržujte prosím predpisy a nekladte vyčerpané elektrické výrobky spolu s bežným domovým odpadom. Správna likvidácia použitých výrobkov pomáha znížiť ich škodlivý vplyv na životné prostredie a ľudské zdravie. **LT** Susipažinkite su vietinėmis elektros ir elektronikos prietaisų surinkimo ir rūšiavimo taisyklėmis. Laikykities įstatymų ir nesaugokite atliekų kartu su buitiniomis atliekomis. Tinkamas panaudotų produktų rūšiavimas padeda sumažinti jų neigiamą poveikį aplinkai ir žmonių sveikatai. **LV** Izzūdie, skatiet vietējos noteikumus par elektrisko un elektronisko iekārtu savākšanu un nošķiršanu. Ievērojiet noteikumus un neizmetiet nolietotas elektroniskos iezrādājumus kopā ar parastajiem sadzīves atkritumiem. Pareiza izlietojo produktu uzglabāšana palīdz samazināt to kaitīgo ietekmi uz vidi un cilvēku veselību. **EE** Vaadake elektr- ja elektronikaesadmetete kogumise ja eraldamise kohalikele eeskirjele, järgige eeskirju ja ärge visake kasutatud elektroonikaototeid koos tavalistele olmejäätmetega. Kasutatud tooteid ärge ladustamine aitab vähendada nende kahjulikku mõju keskkonnale ja inimeste tervisele. **DE** Informieren Sie sich über die örtlichen Vorschriften für die Sammlung und Sortierung von Elektro- und Elektronikabfällen. Bitte beachten Sie die Vorschriften und entsorgen Sie gebrauchte Elektronikprodukte nicht zusammen mit dem normalen Hausmüll. Die sachgemäße Lagerung gebrauchter Produkte trägt dazu bei, schädliche Auswirkungen auf die Umwelt und die menschliche Gesundheit zu verringern. **HU** Kérjük, olvassa el az elektromos és elektronikus berendezések gyűjtésére és elkülönítésére vonatkozó helyi szabályokat, tartsa be az előírásokat, és ne dobja ki a használt elektronikai termékeket a normál háztartási hulladékba. A használt termékek megfelelő tárolása segít csökkenteni a környezetre és az emberi egészségre gyakorolt káros hatásukat. **RO** | **MD** | **BA** | **ME** Vă rugăm să consultați regulile locale pentru colectarea și separarea echipamentelor electrice și electronice, respectați reglementările și nu aruncați produsele electrice uzate împreună cu deșeurile menajere normale. Depozitarea corectă a produselor uzate ajută la reducerea impactului nociv al acestora asupra mediului și sănătății umane. **SI** Oglejte si lokalne predpise za zbiranje in ločevanje elektrčne in elektronske opreme, upoštevajte predpise in ne odvzrite rabljenih elektronskih izdelkov lo od običajne gospodinjske odpadke. Pravilno skladiščenje uporabljenih izdelkov pomaga zmanjšati njihov škodljiv vpliv na okolje in zdravje ljudi. **BG** Моля, вземте местните правила за събиране и разделяне на електрическо и електронно оборудване. Спазвайте разпоредбите и не изхвърляйте използвани електронни продукти с обикновените битови отпадъци. Правилното съхранение на използваните продукти спомага за намаляване на вредното им въздействие върху околната среда и човешкото здраве. **HR** | **RS** | **BA** | **ME** Molimo pogledati lokalna pravila za prikupljanje i odvajanje elektrčne i elektronske opreme, pridržavati se propisa i ne odlađati rabljene elektronske proizvode s uobičajenim kućnim otpadom. Ispravno skladištenje rabljenih proizvoda pomaže smanjiti njihov štetan utjecaj na okoliš i ljudsko zdravlje. **UA** Будь ласка, зверніться до місцевих правил збору та розділення електричного та електронного обладнання, дотримуйтеся правил і не викидайте використані електронні вироби разом з звичайним побутовим сміттям. Правильне зберігання використаних продуктів допомагає зменшити їх шкідливий вплив на навколишнє середовище та здоров'я людини. **GR** Εσκευασθείτε με τους τοπικούς κανόνες σας για τη συλλογή και τον διαχωρισμό ηλεκτρικού και ηλεκτρονικού εξοπλισμού. Παρακολουθείτε ακολούθηστε τους κανονισμούς και μην απορρίψετε τα χρησιμοποιημένα ηλεκτρονικά προϊόντα μαζί με τα κανονικά οικιακά απορρίμματα. Η σωστή αποθήκευση των χρησιμοποιημένων προϊόντων συμβάλλει στη μείωση του επιβλαβούς επιπτώσεών τους στο φυσικό περιβάλλον και την ανθρώπινη υγεία. **GE** გთხოვთ, გაეცნეთ თქვენს ადგილობრივ წესებს ელექტრიკ და ელექტრონიკული მოწყობილობების შეგროვებისა და სეგრეგაციის შესახებ. გთხოვთ, დაიცვათ წესები და არ გააფაროთ გამოყენებული ელექტრონიკული პროდუქტები ჩვეულებრივი საყოფაცხოვრებო ნარჩენებში. გაუმჯობესებელი პროდუქტების სათანადო შენახვა ხელს უწყობს მათი მავნე ზემოქმედების შემცირებას ბუნებრივ გარემოზე და ადამიანის კანონიერებაზე.

